

Mobilier



Tableau rotatif
Ref. Nat6871



Description produit

Design sobre et contemporain en bois et métal
Tableau blanc magnétique double face
Pivote à 360° sur un axe horizontal pour pouvoir utiliser les 2 faces sans avoir à déplacer le tableau
4 roulettes donnent la mobilité et sont équipées de freins pour conserver la stabilité
Porte-marqueurs intégré. Pot à crayon magnétique 530M compatible
Surface d'écriture : 2x 100cm x 141 cm. Tableaux blancs inclus

Dimensions : 172 x 162x64 cm
Poids : 38,35 kg
Coloris : bois et noir



Modèle disponible

Ref.	Code Cep	Gencod pièce	Gencod carton	Gencod surcarton	Gencod palette
Nat6871	2068715421	8427951687104	TBC	no	

Nomenclature douanière

96100000

Données logistiques

Ref.	PRODUIT			CARTON			SUR CARTON			PALETTE				
	Dimensions mm	Poids Unit. Kg	PCB	Dimensions mm	Poids Brut kg	Poids Net kg	PCB	Dimensions mm	Poids Brut kg	Poids Net kg	PCB	Dimensions mm	Poids Brut kg	Poids Net kg
Nat6871	1720x1620x640	38,35	1	1590x1090x30 1550x710x110	24+13,35						10	1200x800		



RD-6871N

Ne pas nettoyer avec un agent corrosif (alcool)

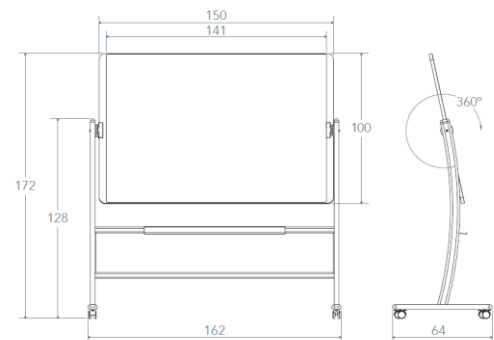

Numéro d'immatriculation au registre des producteurs : FR013837

Numéro d'enregistrement en application de l'article L. 541-10 du code de l'Environnement.